

# Výplně stavebních otvorů

- ▣ Ocelové dveře
- ▣ Ocelová vrata
- ▣ **Ocelová okna**
- ▣ Ocelové prosklené stěny

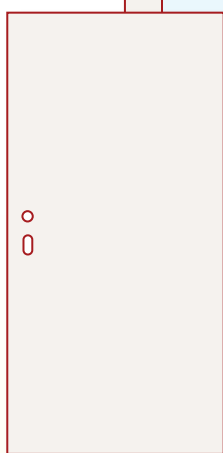
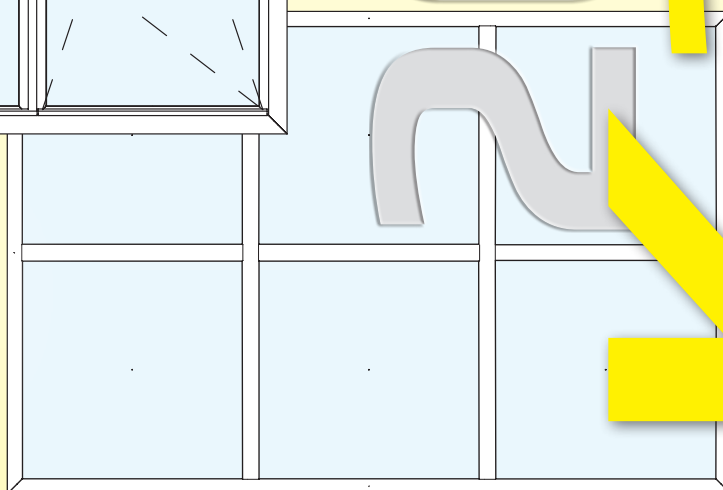
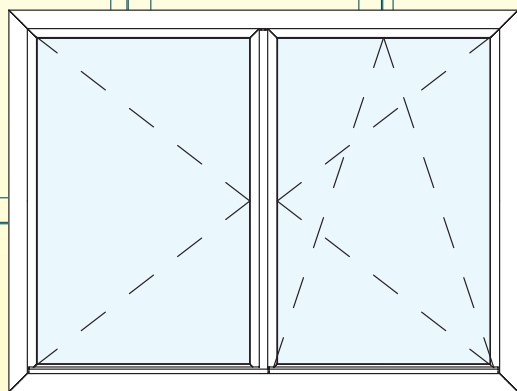
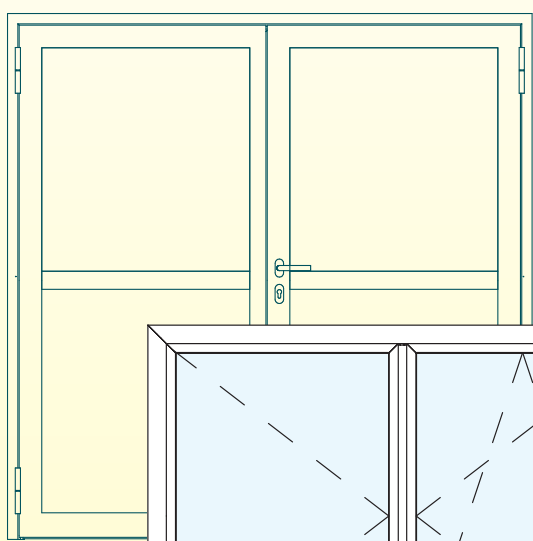

4  
2  
0  
2  
V

0  
0  
I

# OBSAH KATALOGU

## ČÁST A – OCELOVÉ DVEŘE

Obecné informace .....	A-1
Členění podle provedení .....	A-2
Možnosti výplní .....	A-3
Detaily provedení .....	A-4
Výbavy, příslušenství, úpravy .....	A-5
Celokovové dveře CDJ .....	A-6
Celokovové dveře CDM .....	A-7
Celokovové dveře CDM-DTM .....	A-8
Celokovové dveře DOJAMO .....	A-9
Celokovové dveře DOJAMO-PTM .....	A-10
Celokovové dveře CDM-BP .....	A-11
Celokovové dveře CDM-K .....	A-12
Celokovové dveře CDM-P .....	A-13
Celokovové dveře CDB .....	A-14
Celokovové dveře SDM .....	A-15
Celokovové dveře SDM-BP .....	A-16

## ČÁST B – OCELOVÁ VRATA

Obecné informace .....	B-1
Ocelová vrata pro vnitřní a vnější použití typ VOTO .....	B-2
Ocelová vrata VOTO – detaily .....	B-3
Ocelová vrata – varianty osazení do stavebního otvoru .....	B-4
Ocelová vrata pro vnější použití typ JOTO-PTM .....	B-5

## ČÁST C – OCELOVÁ OKNA

Obecné informace .....	C-1
Ocelová okna pro vnitřní a vnější použití .....	C-2
Ocelová okna WIJAMO .....	C-3
Ocelová okna WIJAMO-PTM .....	C-4

## ČÁST D – OCELOVÉ PROSKLENÉ STĚNY

Obecné informace .....	D-1
Prosklené stěny fixní .....	D-2
Prosklené stěny s otevíravými prvky .....	D-3

## Kontaktní informace



# OCELOVÁ OKNA

## Obecné informace

### ► Vyráběné rozměry:

obvyklé rozměry jsou od 600 mm × 600 mm do 2500 mm × 2500 mm. Ocelová okna jsou vyráběna zakázkově – rozměry tak mohou být upraveny dle požadavku zákazníka. V případě oken větších rozměrů se okna řeší jako sestava více samostatných oken. Limitujícím faktorem je zpravidla řešení manipulace a dopravy na místo stavby.

### ► Ocelová okna se vyrábí v provedení:

- fixní (pevné zasklení), bez možnosti otevírání
- otevíravá (jednokřídlá i dvoukřídlá)
- otevíravá + výklopná (výklopné může být u dvoukřídlých oken pouze jedno křídlo) – viz nákresy na následující straně.

### ► Ocelová okna se vyrábí podle účelu použití pro:

- vnitřní použití (uvnitř budov)
- vnější použití (do plášťů budov)

Ocelová okna jsou vyráběna s ručním ovládáním. Okna umístěná mimo běžný dosah lze ovládat dodatečně instalovanými táhly. Okna jsou vyráběna v souladu s ČSN EN 14351-1 + A2.

Konstrukce ocelových oken je založena na využití profilového systému Jansen.

Ocelová okna pro vnitřní použití se vyrábí z neizolovaných profilů Jansen-Economy 50 a Jansen-Economy 60, s hloubkou profilů 50 mm a 60 mm.

Ocelová okna pro vnější použití se vyrábí z tepelně-izolovaných profilů Jansen-Janisol Primo a Jansen-Janisol-HI. Typ profilu má vliv zejména na požadované tepelně-izolační parametry.

Obvodový okenní rám je konstruován pro trvalé zabudování do stavebního otvoru. Okenní rám i křídla jsou u všech provedení osazena dvojitým těsněním, čímž je zajištěno dokonalé utěsnění spár mezi okenním křídlem a rámem. U otevíravých a výklopných oken je standardem celoobvodové ocelové kování.

Zasklívání ocelových oken se provádí narážecími lištami, jejichž rozměry se volí podle celkové tloušťky skleněné výplně. Zasklívací lišty jsou standardně ocelové, lze použít i lišty hliníkové.

Vyráběná ocelová okna v provedení otevíravá a výklopná nelze použít jako požární uzávěr nebo kouřotěsná ochrana. Pro požární uzávěr lze použít pouze okna fixní, jejichž konstrukce odpovídá tomuto účelu, včetně zasklení požárním sklem.

Ceny ocelových oken se stanovují formou cenové nabídky, podle rozměrových požadavků zákazníka a příslušné technické specifikace.

Ocelová okna i okenní rámy jsou standardně dodávána s finální povrchovou úpravou práškovou barvou v odstínu dle zvolené RAL.

Montáž ocelových oken provádí výrobce, nebo jím proškolená odborně způsobilá osoba. Pro údržbu a ošetřování vydal výrobce uživatelskou dokumentaci.

## OCELOVÁ OKNA PRO VNITŘNÍ A VNĚJŠÍ POUŽITÍ

### ▶ Ocelová okna se vyrábí v těchto modifikacích:

- okna fixní
- okna jednokřídlá otevíravá
- okna jednokřídlá výklopná
- okna dvoukřídlá otevíravá
- okna dvoukřídlá výklopná (pouze 1 křídlo)

Okna fixní

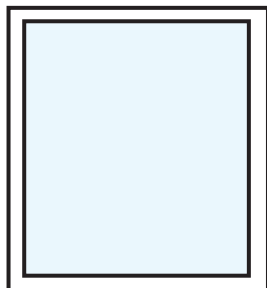

Okna jednokřídlá otevíravá

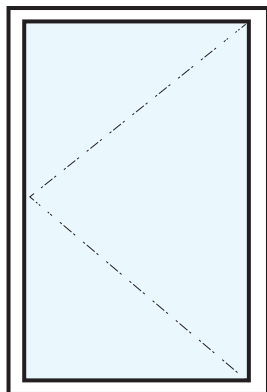

Okna jednokřídlá otevíravá  
+ výklopná

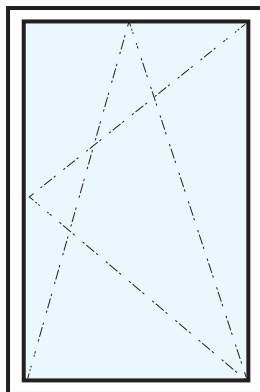

Okna dvoukřídlá otevíravá

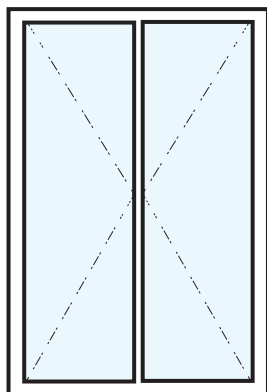

okna dvoukřídlá otevíravá  
+ výklopná  
(výklopné pouze jedno křídlo)

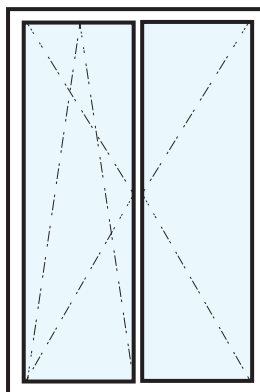

# OCELOVÁ OKNA PRO VNITŘNÍ I VNĚJŠÍ POUŽITÍ

(fixní)

## Typ WIJAMO

Fixní okno

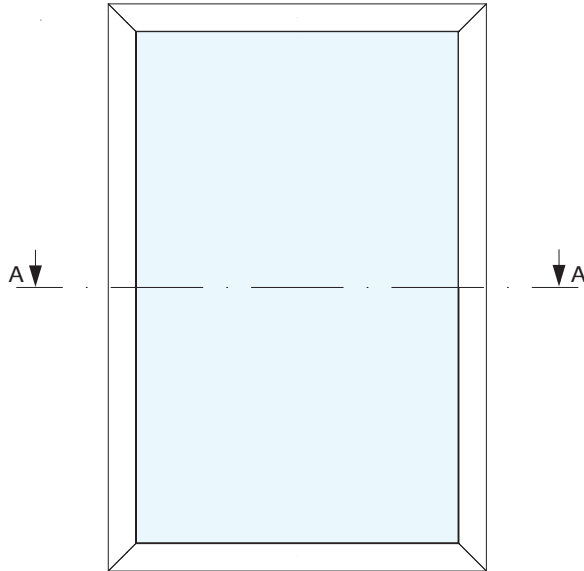

### Vyráběné typy:

**WIJAMO** – vnitřní (fixní)

**WIJAMO-PTM** – vnější (fixní)

### Vyráběné rozměry:

obvyklé rozměry jsou od 600 × 600 mm do 2500 × 2500 mm.

Okna jsou vyráběna zakázkově – rozměry tak mohou být upraveny dle požadavku zákazníka.

### Charakteristiky a možné příplatkové úpravy

Parametr	ANO	NE
Ceníková položka		✓
Deklarované tepelně-izolační vlastnosti	✓	
Požární odolnost (fixní okna)	✓	
Atypické rozměry	✓	
Bezpečnostní třída		✓
Finální povrchová úprava	✓	

### ► Popis provedení:

Konstrukce ocelových oken je založena na využití systémových profilů JANSEN. Okna typu WIJAMO jsou vyráběna z neizolovaných profilů Economy a jsou určena pro vnitřní části budov.

Okna typu WIJAMO-PTM jsou vyráběna z izolovaných profilů Janisol-primo nebo Janisol-HI a jsou pro vnější části budov. Jednotlivé profily se liší rozměry a vlastnostmi, zejména tepelně-izolačními. Zasklívání oken se provádí systémovými zasklívacími lištami.

### ► Vybrané specifické vlastnosti výrobku

(dle typu profilu a provedení):

- požární odolnost (fixní okna) EW 30-90 DP1  
EI 30-90 DP1
- tepelně izolační vlastnosti fixní okna  
 $U_w$  až 0,69 W/m<sup>2</sup>K

Fixní okno WIJAMO – horizontální řez A

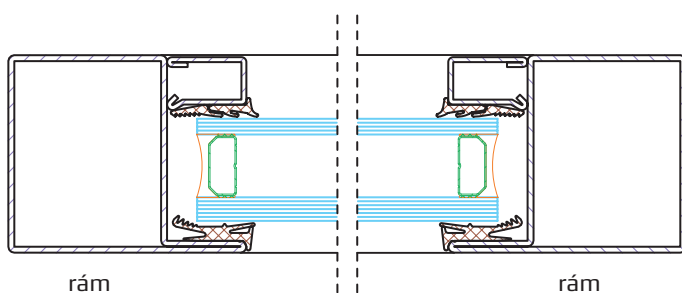

Fixní okno WIJAMO-PTM – horizontální řez A

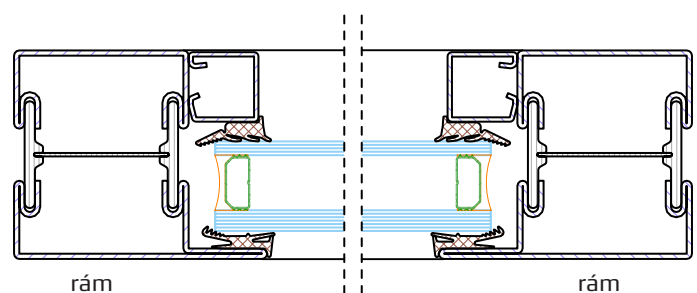

# OCELOVÁ OKNA PRO VNITŘNÍ I VNĚJŠÍ POUŽITÍ

(otevíravá a výklopná)

## Typ WIJAMO

Jednokřídlé okno

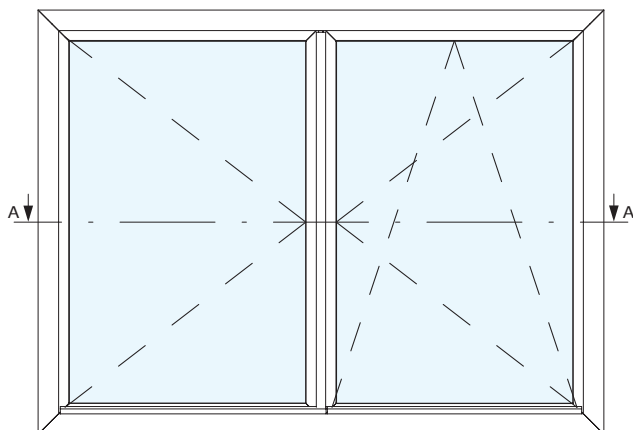
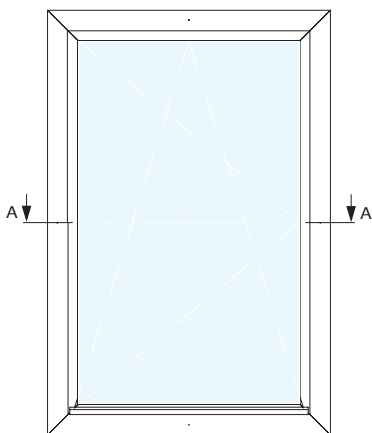

### Vyráběné typy:

**WIJAMO** – vnitřní (otevíravá, výklopná)

**WIJAMO-PTM** – vnější (otevíravá, výklopná)

### Vyráběné rozměry:

obvyklé rozměry jsou od 600 mm × 600 mm do 2500 mm × 2500 mm.

Okna jsou vyráběna zakázkově – rozměry tak mohou být upraveny dle požadavku zákazníka.

### Charakteristiky a možné příplatkové úpravy

Parametr	ANO	NE
Ceníková položka		✓
Deklarované tepelně-izolační vlastnosti	✓	
Celoobvodové kování	✓	
Celoobvodové zdvojené těsnění	✓	
Vícebodové zavírání	✓	
Instalace pákového otevírání	✓	
Požární odolnost		✓
Atypické rozměry	✓	
Bezpečnostní třída		✓
Finální povrchová úprava	✓	

### ▶ Vybrané specifické vlastnosti výrobku

(dle typu profilu a provedení):

- tepelně-izolační vlastnosti otevíravá a výklopná okna  
 $U_w$  až 0,8 W/m<sup>2</sup>K

### ▶ Popis provedení:

Konstrukce ocelových oken je založena na využití systémových profilů JANSEN. Okna typu WIJAMO jsou vyráběna z neizolovaných profilů Economy a jsou určena pro vnitřní části budov.

Okna typu WIJAMO-PTM jsou vyráběna z izolovaných profilů Janisol-primo nebo Janisol-HI a jsou pro vnější části budov. Jednotlivé profily se liší rozměry a vlastnostmi, zejména tepelně-izolačními. Zasklívání oken se provádí systémovými zasklívacími lištami. Standardně mají všechna otevíravá a výklopná okna oboustranné profilové těsnění, které dokonale utěsňuje spáru mezi okenním křídlem a okenním rámem. Součástí otevíravých a výklopných oken je celoobvodové kování.

### Jednokřídlé okno WIJAMO-PTM – horizontální řez A

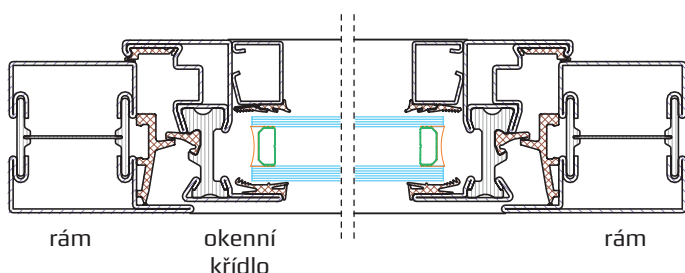

### Dvukřídlé okno WIJAMO-PTM – horizontální řez A

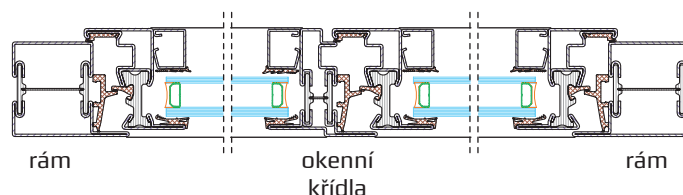





## Kontaktní informace – objednávání

### **MONTKOV, spol. s r.o.**

Vyšehněvice 10  
533 41 Lázně Bohdaneč

### **Provozovna:**

Vyšehněvice č. 10  
GPS: N 50.09931°  
E 15.58367°

Tel.: 466 768 250

E-mail: [info@montkov.cz](mailto:info@montkov.cz)  
Web: [www.montkov.cz](http://www.montkov.cz)



Žáravice  
Chlumeč n. Cidlinou  
D11 – směr Praha

EXIT 67

Vyšehněvice

Rohovládová Bělá  
Lázně Bohdaneč  
Pardubice  
D11 – směr Hradec Králové

EXIT 76

Přelouč

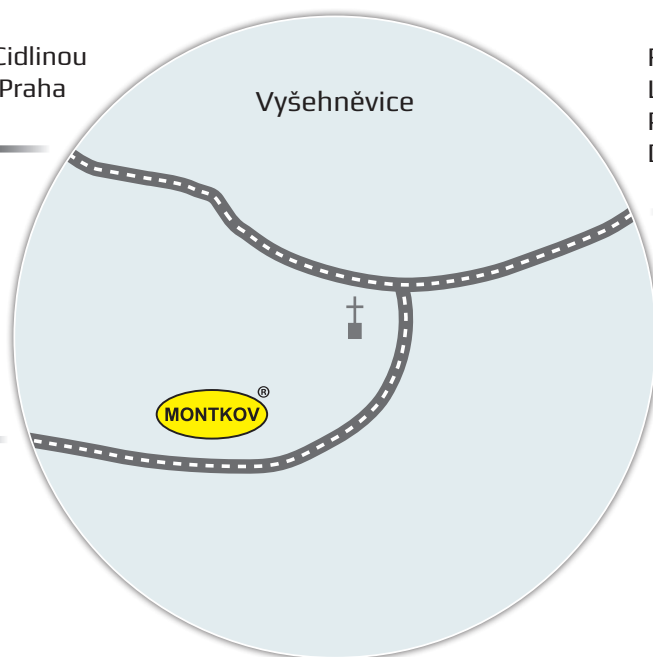

Další informace k ocelovým dveřím, vratům, oknům a proskleným stěnám, vyráběnými firmou MONTKOV naleznete na firemních internetových stránkách [www.montkov.cz](http://www.montkov.cz).

Dostupné jsou zde:

- ▶ aktuální ceníky základních typů
- ▶ montážní návody pro montáž do staveb
- ▶ návody k údržbě a ošetřování

### **Příjem objednávek**

E-mail: [objednavky-zamecnictvi@montkov.cz](mailto:objednavky-zamecnictvi@montkov.cz)

### **Příjem poptávek + technické poradenství**

E-mail: [info@montkov.cz](mailto:info@montkov.cz)

Tel.: 466 768 257, 466 768 259

