

Výplně stavebních otvorů

- ▣ Ocelové dveře
- ▣ Ocelová vrata
- ▣ Ocelová okna
- ▣ Ocelové prosklené stěny

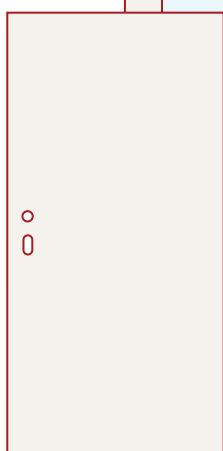
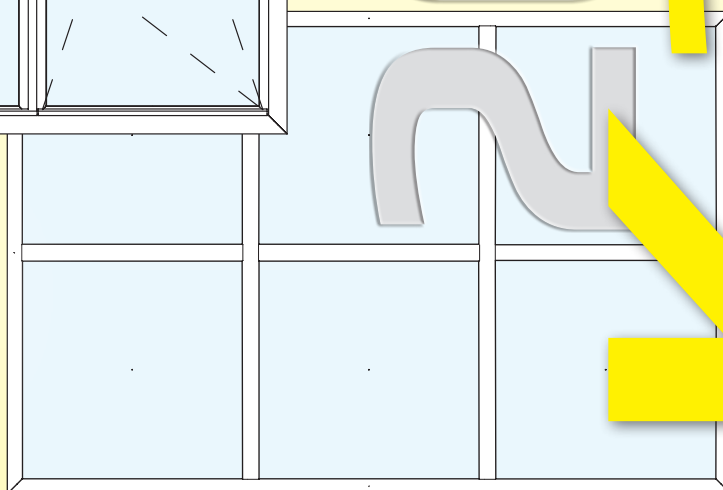
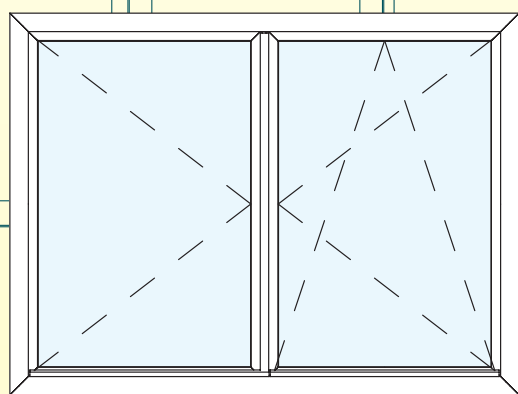
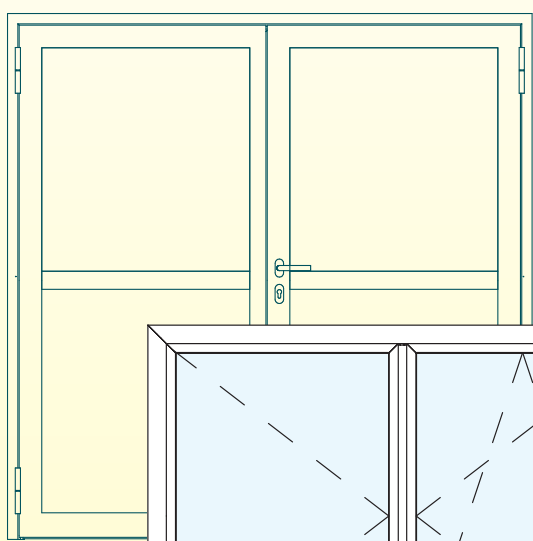

4
2
0
2
V

10

OBSAH KATALOGU

ČÁST A – OCELOVÉ DVEŘE

Obecné informace	A-1
Členění podle provedení	A-2
Možnosti výplní	A-3
Detaily provedení	A-4
Výbavy, příslušenství, úpravy	A-5
Celokovové dveře CDJ	A-6
Celokovové dveře CDM	A-7
Celokovové dveře CDM-DTM	A-8
Celokovové dveře DOJAMO	A-9
Celokovové dveře DOJAMO-PTM	A-10
Celokovové dveře CDM-BP	A-11
Celokovové dveře CDM-K	A-12
Celokovové dveře CDM-P	A-13
Celokovové dveře CDB	A-14
Celokovové dveře SDM	A-15
Celokovové dveře SDM-BP	A-16

ČÁST B – OCELOVÁ VRATA

Obecné informace	B-1
Ocelová vrata pro vnitřní a vnější použití typ VOTO	B-2
Ocelová vrata VOTO – detaily	B-3
Ocelová vrata – varianty osazení do stavebního otvoru	B-4
Ocelová vrata pro vnější použití typ JOTO-PTM	B-5

ČÁST C – OCELOVÁ OKNA

Obecné informace	C-1
Ocelová okna pro vnitřní a vnější použití	C-2
Ocelová okna WIJAMO	C-3
Ocelová okna WIJAMO-PTM	C-4

ČÁST D - OCELOVÉ PROSKLENÉ STĚNY

Obecné informace	D-1
Prosklené stěny fixní	D-2
Prosklené stěny s otevíravými prvky	D-3

Kontaktní informace

OCELOVÉ PROSKLENÉ STĚNY

Obecné informace

► Ocelové prosklené stěny se vyrábí podle účelu použití pro:

- vnitřní použití (uvnitř budov)
- vnější použití (do pláště budov)

Zpravidla se jedná o sestavu dílčích výplní, ve které jsou fixní výplně (např. dělicí prosklené přepážky uvnitř objektů, výkladce obchodů apod.) a nebo kombinace fixních a otevíravých výplní, tj. kombinace fixních oken, otevíravých oken a prosklených dveří (např. vnitřní dělicí prosklené stěny s integrovanými prosklenými dveřmi nebo vstupy do objektů s integrovanými prosklenými dveřmi apod.).

Konstrukce prosklených stěn je založena na využití systémových ocelových profilů Jansen, ze kterých je možné prosklené stěny v různých provedeních a pro různé účely vyrábět.

Ocelová prosklené stěny pro vnitřní použití se vyrábí z neizolovaných profilů Jansen-Economy 50 a Jansen-Economy 60, s hloubkou profilů 50 a 60 mm.

Ocelové prosklené stěny pro vnější použití se vyrábí z tepelně-izolovaných profilů Jansen-Janisol a Jansen-Janisol-HI. Typ profilu má vliv zejména na požadované tepelně-izolační parametry.

Obvodový rám prosklené stěny je konstruován pro trvalé zabudování do stavebního otvoru. V případě otevíravých prvků, které jsou součástí prosklené stěny jsou obvodový rám i křídlo u všech provedení osazeny dvojitým těsněním, čímž je zajištěno dokonalé utěsnění spár mezi křídlem a rámem.

Zasklívání dílčích výplní se provádí narážecími lištami, jejichž rozměry se volí podle celkové tloušťky skleněné výplně. Zasklívací lišty jsou standardně ocelové, lze použít i lišty hliníkové.

Ceny prosklených výplní se stanovují formou cenové nabídky, podle rozměrových požadavků zákazníka a příslušné technické specifikace.

Ocelové prosklené stěny jsou standardně dodávány s finální povrchovou úpravou práškovou barvou v odstínu dle zvolené RAL. V případě prosklených stěn větších rozměrů se s ohledem na manipulaci a provedení finální povrchové úpravy stěna skládá z více samostatných prvků, které se spojují v jeden celek až při montáži do stavby.

Montáž prosklených stěn provádí výrobce, nebo jím proškolená odborně způsobilá osoba. Pro údržbu a ošetřování vydal výrobce uživatelskou dokumentaci.

PROSKLENÉ STĚNY FIXNÍ

Prosklená stěna s fixními výplněmi

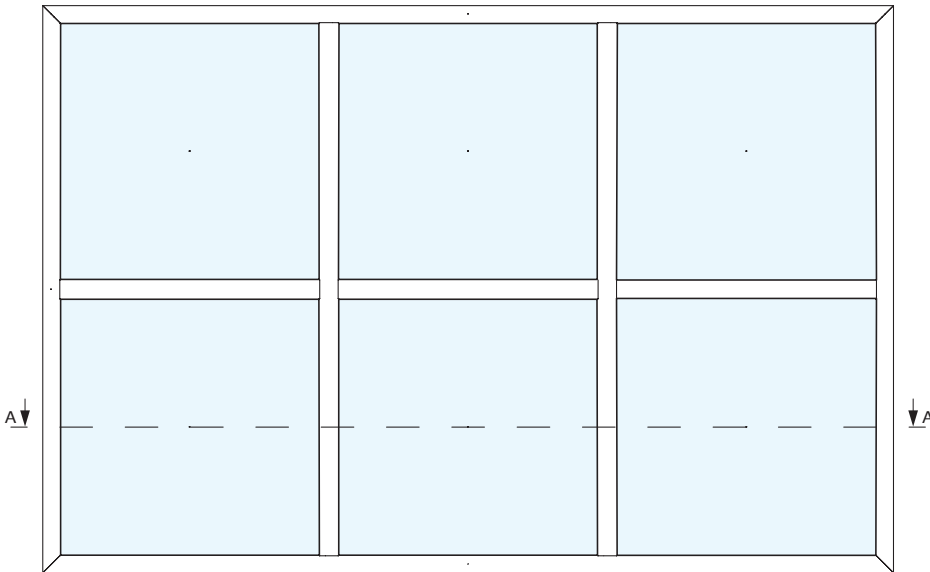

Vyráběné rozměry:

prosklené stěny se vyrábí na zakázku, podle požadavků zákazníka. Maximální rozměry jsou dány přepravními nebo manipulačními možnostmi. Prosklené stěny větších rozměrů se skládají z více samostatných částí.

► Vybrané specifické vlastnosti výrobku (dle typu profilu a provedení):

- požární odolnost EW 30-90 DP1
EI 30-90 DP1
- tepelně-izolační vlastnosti
 U_w až 0,69 W/m²K

Prosklená stěna fixní - vnitřní z profilů Economy - horizontální řez A

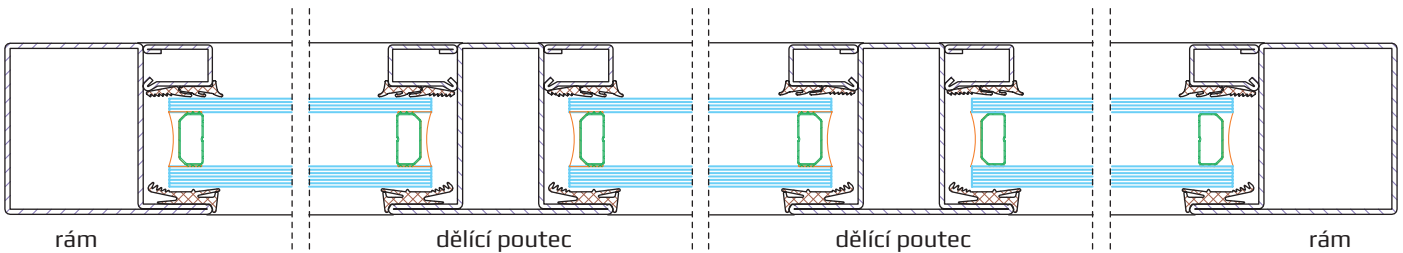

Prosklená stěna fixní - vnější z profilů Janisol - horizontální řez A

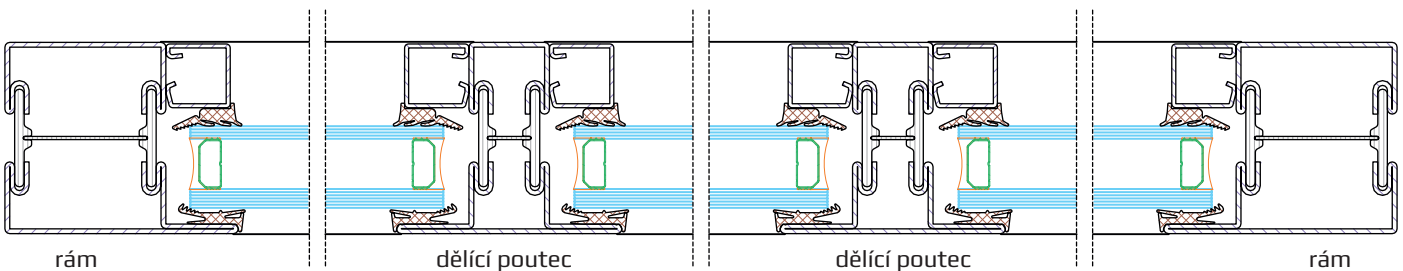

► Popis provedení:

Prosklená ocelová stěna se zpravidla skládá z několika dílčích fixních výplní, navzájem spojených do jediného celku. Konstrukce prosklených stěn pro vnitřní použití je založena na využití systémových profilů Jansen, a to neizolovaných profilů Economy. Konstrukce prosklených stěn pro vnější použití je založena na využití systémových profilů Jansen, a to izolovaných profilů Janisol a Janisol-HI. Profily Jansen mohou být z černého, nebo pozinkovaného plechu.

Prosklené stěny fixní se vyrábí v těchto modifikacích:

- prosklené výplně vnitřní (neizolované profily Economy)
- prosklené výplně vnější- např. Výkladce obchodů, (izolované profily Janisol, Janisol-HI).

PROSKLENÉ STĚNY S OTEVÍRAVÝMI PRVKY

Prosklená stěna s fixními výplněmi a integrovanými prosklenými dveřmi

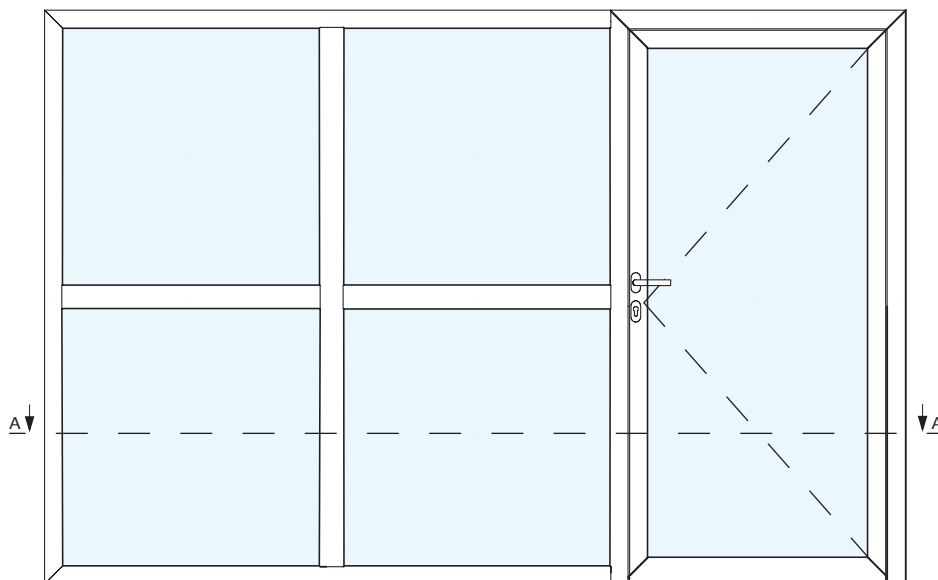

Vyráběné rozměry:

prosklené stěny se vyrábí na zakázku, podle požadavků zákazníka. Maximální rozměry jsou dány přepravními nebo manipulačními možnostmi. Prosklené stěny větších rozměrů se skládají z více samostatných částí.

► Vybrané specifické vlastnosti výrobku

(dle typu profilu a provedení):

- požární odolnost EW 30-90 DP1
EI 30-90 DP1

- tepelně-izolační vlastnosti
 U_w až 1,0 W/m²K

Prosklená stěna – vnitřní z neizolovaných profilů Economy – horizontální řez A

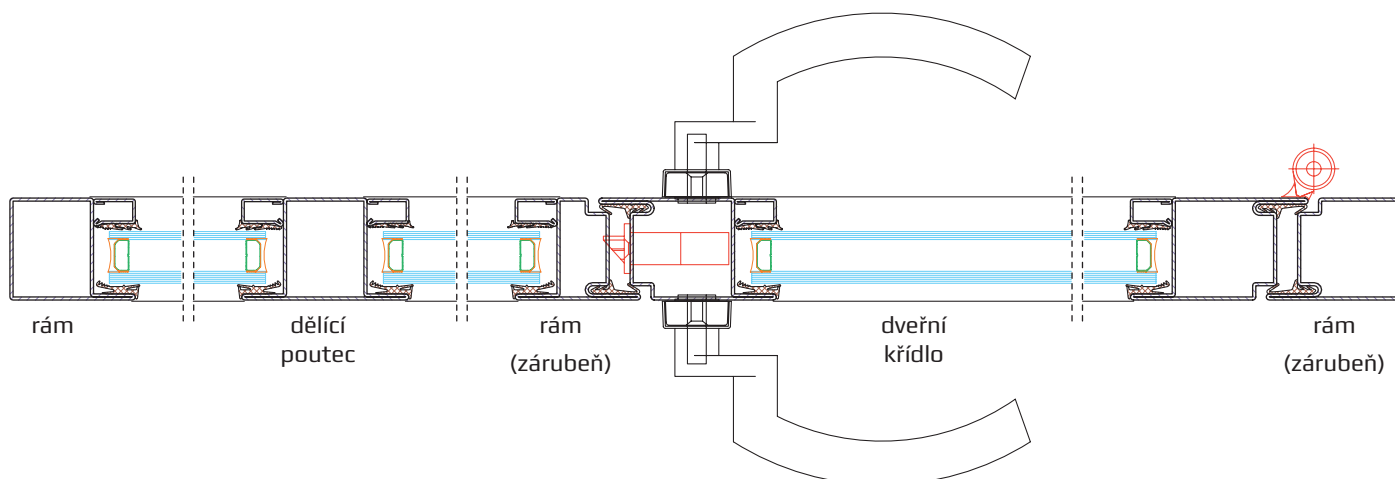

Prosklená stěna – vnější z tepelně-izolačních profilů Janisol – horizontální řez A

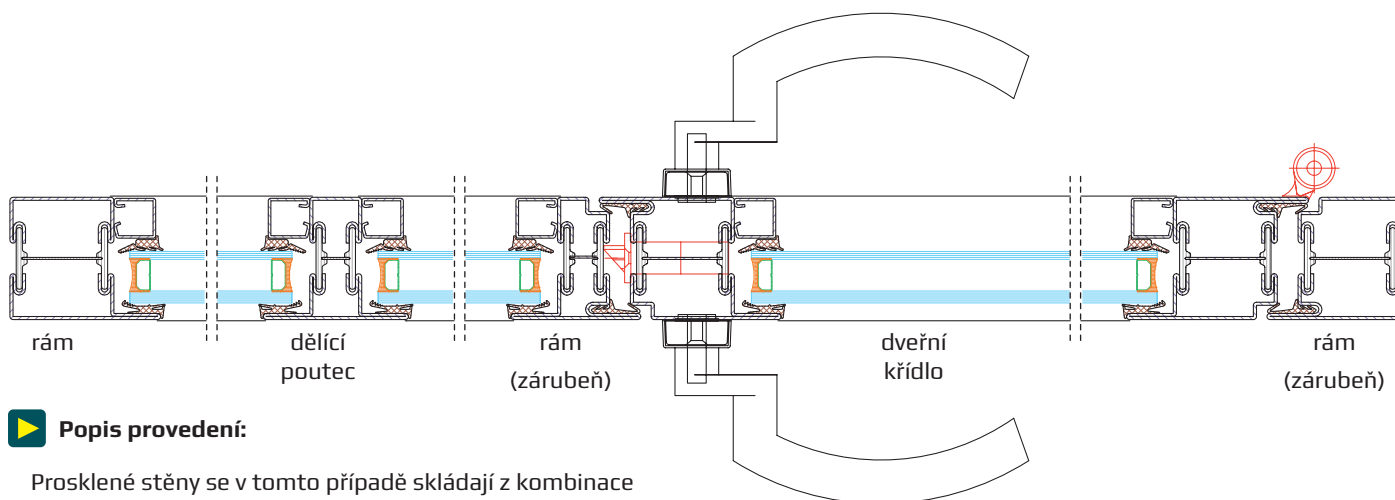

► Popis provedení:

Prosklené stěny se v tomto případě skládají z kombinace několika fixních výplně a jedné nebo více otevíravých výplně, zpravidla dveří. Konstrukce prosklených stěn je založena na využití systémových profilů Jansen a to profilů Economy, Janisol, Janisol-HI. Profily Jansen mohou být z černého, nebo pozinkovaného plechu.

Prosklené stěny s otevíravými prvky se vyrábí v těchto modifikacích:

- prosklené výplně vnitřní (neizolované profily Economy)
- prosklené výplně vnější - např. vstupy do objektů (izolované profily Janisol, Janisol-HI).

Kontaktní informace – objednávání

MONTKOV, spol. s r.o.

Vyšehněvice 10
533 41 Lázně Bohdaneč

Provozovna:

Vyšehněvice č. 10
GPS: N 50.09931°
E 15.58367°

Tel.: 466 768 250

E-mail: info@montkov.cz
Web: www.montkov.cz



Žáravice
Chlumec n. Cidlinou
D11 – směr Praha

EXIT 67

Vyšehněvice

Rohovládová Bělá
Lázně Bohdaneč
Pardubice
D11 – směr Hradec Králové

EXIT 76

Přelouč

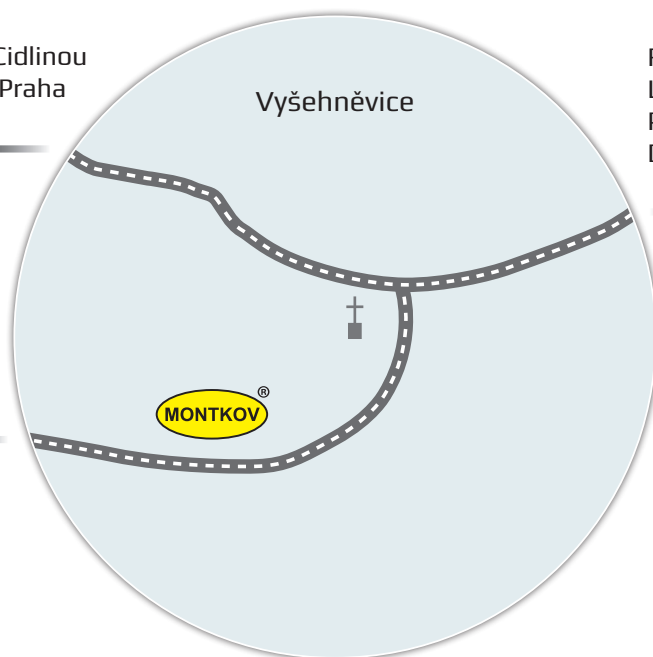

Další informace k ocelovým dveřím, vratům, oknům a proskleným stěnám, vyráběnými firmou MONTKOV naleznete na firemních internetových stránkách www.montkov.cz.

Dostupné jsou zde:

- ▶ aktuální ceníky základních typů
- ▶ montážní návody pro montáž do staveb
- ▶ návody k údržbě a ošetřování

Příjem objednávek

E-mail: objednavky-zamecnictvi@montkov.cz

Příjem poptávek + technické poradenství

E-mail: info@montkov.cz

Tel.: 466 768 257, 466 768 259

